

ozobot:
Bit+

Váš tvůrčí společník
se srdcem z kódů



`{code}`

Nejdřív to nejdůležitější

Pro přístup do naší knihovny lekcí potřebujete účet Ozobot Classroom.



Přejděte na **classroom.ozobot.com**
nebo naskenujte tento QR kód a
zaregistrujte se.



PS: Účet je zdarma a získáte
přístup k více než 700 lekcím
a aktivitám odpovídajícím
školním osnovám!



**Potřebujete pomoci se začátkem? Jsme tu pro
vás! Kontaktujte support@ozobot.com**

Seznamte se s Bit+

Úvod k Ozobotu.

pohled
zleva

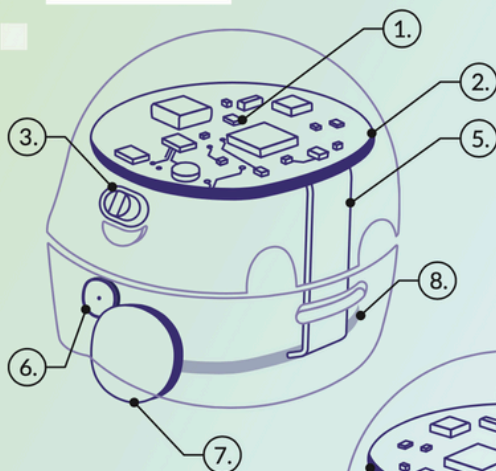

pohled
zprava

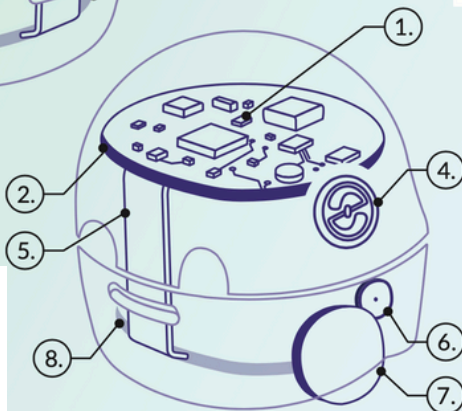

1. LED světlo
2. Deska s obvody
3. Vypínač baterie
4. Tlačítko Go
5. Kabel
6. Motor
7. Kolečko
8. Deska se senzory

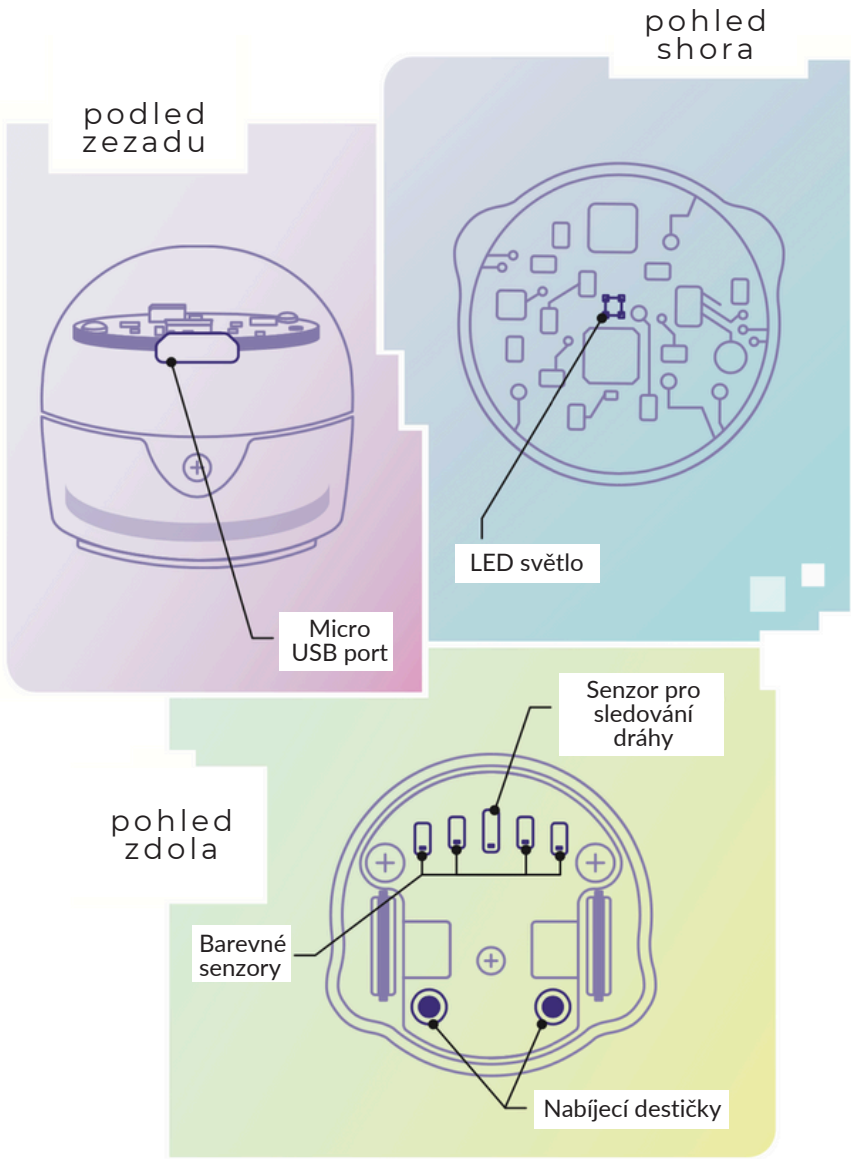

Kalibrace Bit+

Jak provést kalibraci?

Nakreslete černý kruh o něco větší než váš bot. Umístěte na něj Bit+. Stiskněte a podržte tlačítko Bit+ Go na 3 sekundy (nebo dokud jeho horní LED dioda nezačne blikat bíle) a poté jej uvolněte. Bit+ se bude pohybovat mimo kruh a po kalibraci bude zeleně blikat. Pokud Bit+ bliká červeně, začněte znovu od kroku 1.



Kdy provést kalibraci?

Kalibrace pomáhá Bit + zlepšit přesnost čtení kódů a drah. Kalibraci je důležité provádět při změně povrchu nebo typu obrazovky. V případě, že máte pochybnosti, **provedte kalibraci!** Tipy, jak a kdy kalibrovat, naleznete na ozobot.com/support/calibration.

COLOR CODE

tabulka

Rychlost

super pomalý	pomalý	normální	rychlý	turbo	Nitro Boost
Č Z M	Č Č Ě Ć	Z Č Ě Z	M Č Ě M	M Z M	M Z Ć

Směr & zvláštní pohyby

na křižovatce doleva	na křižovatce doprava	změna linky rovně	změna linky doleva	změna linky rovně	změna linky doprava	roztocení	roztocení
Z Č Ě Ć	M Č Z	M Č Z	Z Č Z	Z M Z	Z Č Z Ć	Z Č Z Ć	Z Č Z Ć
otočení	otočení (koniec linie)	tornado	zigzag	zigzag	jíždě pozadu		
M Ć M	M Ć	Č Z Ć Z	M Č Ě Z Ć	M Č Ě Z Ć	Č Z Ć Ě M		

Časovače

pausa (3 sec.)	časovač zapnout (30 sec. do zastavení)	časovač vypnout
Č M Ć	Č Ć Ě M Z	Z M Č Ě Ć

Wins/Exits

Win/Exit (Play Again)	Win/Exit (Game Over)
Z M	Z Ć

Počítadla

zapnout počítadlo křížení	zapnout počítadlo barev cesty
Z Č M Z	Č Z M Ć
+1 bod	-1 bod
Č M Z	Z M Ć

Klíč: ČE = černá M = modrá Z = zelená R = červená

Lovec tornád

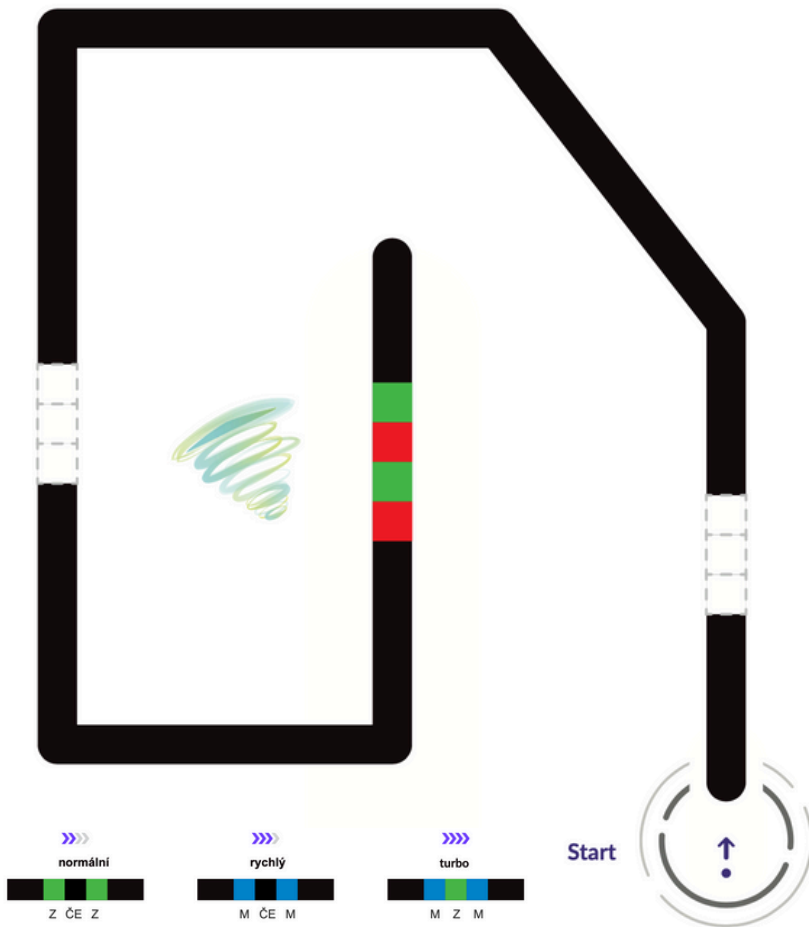

Nakreslete libovolné dva barevné kódy rychlosti, abyste pomohli Bit+ chytit tornádo.

Umístěte Bit+ na start.

Bludiště s barevnými kódy

Pomocí barevných kódů směru pohybu navigujte Ozobota Bit+ bludištěm.

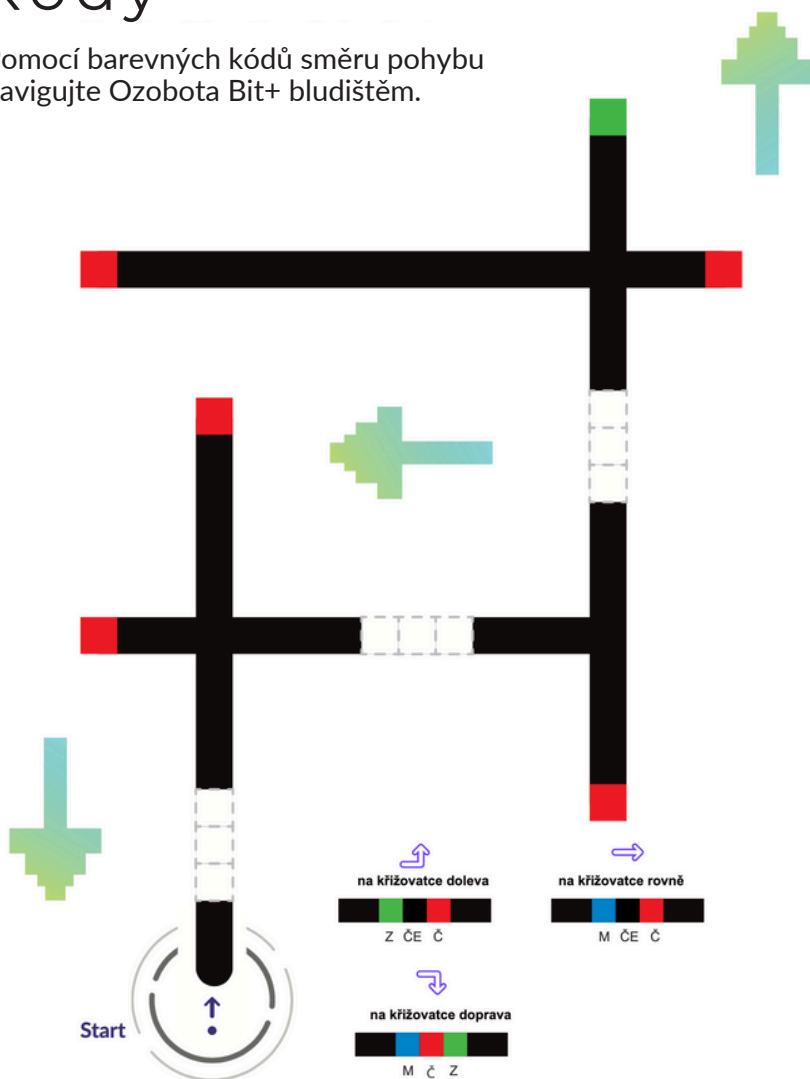

Hláskování s barvami

Každé písmeno obkreslete jinou barvou Ozobot fixu. Umístěte svého bota na slovo.



OZOBOT

Plazí se sem a tam.

Lstivý had

Rozhodněte, kam patří jednotlivé barevné kódy. Spusťte
boťa na ocase hada a sledujte jeho jízdu.

otočení (konec linie)



M Ć

tornádo



Ć Z Ć Z

roztvoření



Z Ć Z Ć

Školní sada

Samolepky

Pro pomoc se obraťte na support@ozobot.com



Školní sada Samolepky pro opravy

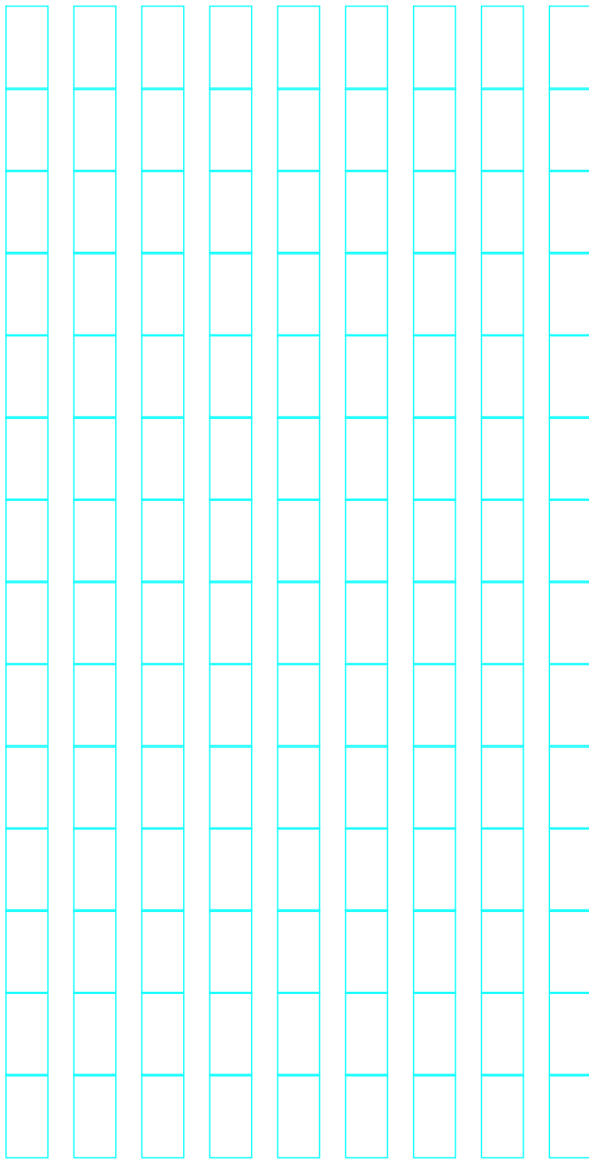



ozobot
CREATE THE FUTURE

@ozobot | #ozobot